

# NVIDIA Quadro K6000

## グラフィックスカード

### HP WS460cグラフィックス拡張ブレード およびHPサーバー向けの取り付け手順



© Copyright 2014 Hewlett-Packard Development Company, L.P.

本書の内容は、将来予告なしに変更されることがあります。HP製品およびサービスに対する保証については、当該製品およびサービスの保証規定書に記載されています。HP製品に対する保証については、当該製品の保証規定書に記載されています。本書の内容につきましては万全を期しておりますが、本書中の技術的あるいは校正上の誤り、脱落に対して、責任を負いかねますのでご了承ください。

本製品は、日本国内で使用するための仕様になっており、日本国外で使用する場合は、仕様の変更を必要とすることがあります。

本書に掲載されている製品情報には、日本国内で販売されていないものも含まれている場合があります。

製品番号 : 734583-191

2014年2月

版数 : 1



734583-191

## 概要

このカードでは、HP ProLiant WS460c Gen8のグラフィックス拡張ブレードへのNVIDIA Quadro K6000グラフィックスカードの取り付け手順について説明します。

ソフトウェアのインストールについては、『HP ProLiant WS460c Gen8 Workstation Blade (WS460cグラフィックス拡張ブレード付き) で使用するMicrosoft Windows管理者ガイド』を参照してください。

## キットの内容

- NVIDIA Quadro K6000グラフィックスカード (225W)
- PCI拡張ブラケット
- ダブル幅固定用ブラケット
- ネジ
- 本書

## 追加要件

今後の使用のために、HP ProLiantサーバーをさらに追加できます。各サーバーに固有の要件については、個別のハードウェアマニュアルを参照してください。

## NVIDIA Quadro 5000および6000グラフィックスカードを交換する



**重要：**この手順は、あくまでGen8グラフィックス拡張ブレードのNVIDIA Quadro 5000および6000グラフィックスカードを交換するためのものです。以前の世代ではこのカードはサポートされていません。

この手順に必要なツール

- トルクスドライバー (T-10/T-15) (サーバーの内側に取り付けてあります)
- HP Insight Diagnosticsソフトウェア

グラフィックス拡張ブレードからグラフィックスカードを取り外すには、以下の手順に従ってください。

1. HP WS460c Gen8拡張ブレードの電源を切ります。
2. HP WS460c Gen8拡張ブレードを取り外します。
3. WS460cグラフィックス拡張ブレードのアクセスパネルを取り外します。
4. WS460cグラフィックス拡張ブレードのPCIeカードケージを取り外します。
5. グラフィックスカードから電源ケーブルをすべて抜き取り、固定用ネジを取り外して、カードケージからグラフィックスカードを取り外します。

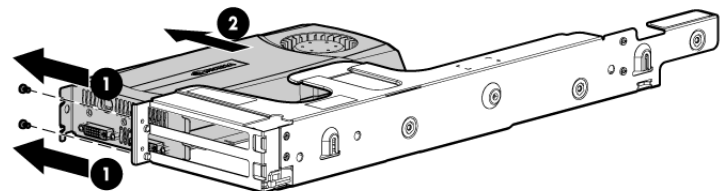

6. カードケージにNVIDIA Quadro K6000グラフィックスカードを取り付けます。

7. I/Oコネクタパネルに2つのネジを取り付けて、カードケージにグラフィックスカードを固定します。
8. HP WS460c Gen8拡張ブレードにカードケージを取り付けます。
9. グラフィックスカードの電源コネクタに電源ケーブルを取り付けます。電源コネクタは冷却ファンが付いた端部にあります。
10. アクセスパネルを取り付け、HP WS460c Gen8拡張ブレードをエンクロージャーに再度取り付けます。

以上で取り付けは完了です。取り外しと交換について詳しくは、『HP ProLiant WS460c Gen8 Workstation Blade with WS460c Graphics Expansion Blade Maintenance and Service Guide』を参照してください。

## グラフィックスカードのDL/ML/SLサーバーへの取り付け

この手順に必要なツール

- プラスドライバー (No.2)
- トルクスドライバー (T-10/T-15) (サーバーの背面に取り付けてあります)

カードを取り付ける前に、取り付け先サーバーのハードウェアおよび仕様のドキュメントを調べ、NVIDIA Quadro K6000がサポートされていることを確認してください。大まかな取り付け手順については、以下の手順に従ってください。より詳しい取り付け情報については、個別のサーバーマニュアルを参照してください。

1. プラスドライバーを使用して、グラフィックスカードから標準のエクステンダーを取り外します。

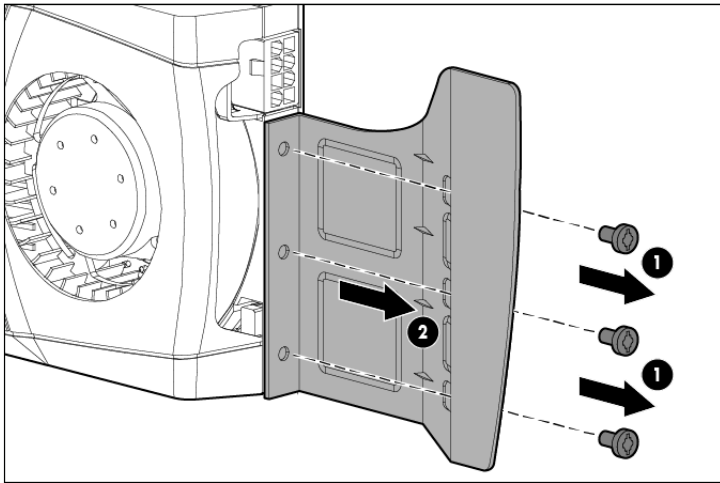

2. グラフィックスカードに短いエクステンダーを取り付けます。ネジをしっかりと締め付けます。

△ **注意:** ネジを締め付けすぎないようにしてください。

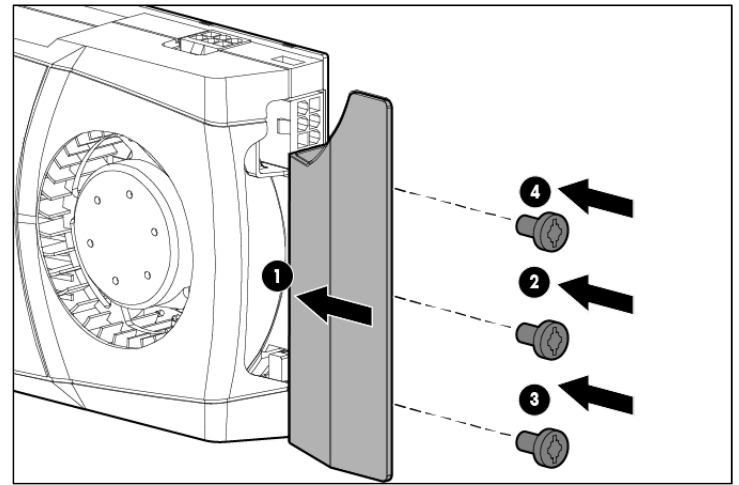

3. サーバーの電源を切ります。
4. お使いのサーバー用のハードウェアマニュアルに従って、NVIDIA Quadro K6000グラフィックスカードの取り外し、交換、取り付けを行います。
5. サーバーの電源を入れます。
6. HPまたはNVIDIA社のWebサイトから最新のドライバーをダウンロードしてインストールします。

以上で取り付けは完了です。